

Внимание:

Часть деталей поставляется уже в собранном виде, учтите это и соберите тренажер строго следуя пошаговой инструкции.

Подготовка: Подберите просторное место для сборки тренажера. Проверьте наличие всех деталей и инструментов.

Строго рекомендуется, чтобы тренажер собирали 2 или более человек.

ИНСТРУКЦИЯ ПО СБОРКЕ:

Шаг 1:

Соедините передний (3) и задний стабилизаторы (4) с основной рамой (1) с помощью болта (12), шайбы (13) и гайки (14).

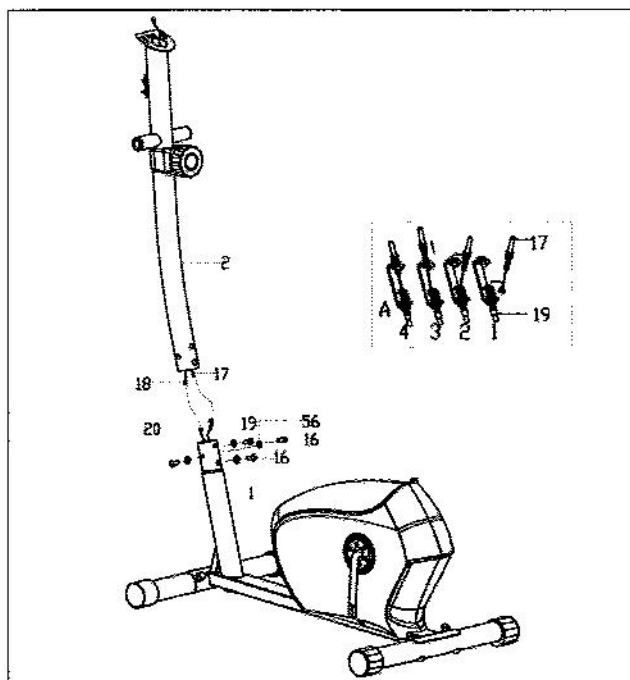
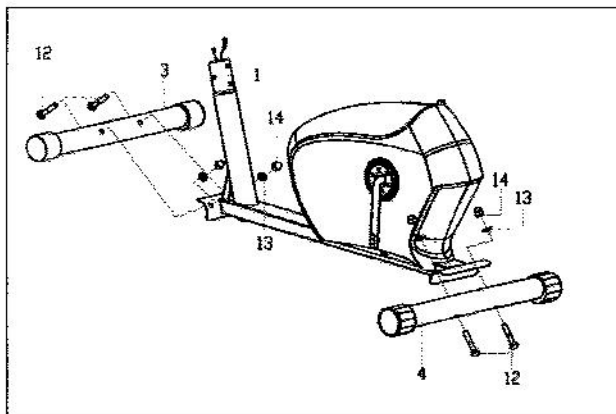

Шаг 2:

Соедините кабель сенсора (20) с кабелем-удлинителем (18) затем соедините кабель натяжения (19) с регулятором (17) как показано на рисунке. Установите переднюю стойку (2) на основную раму (1) с помощью винта (16) и шайбы (56).